

automotive electronics
BOMERANG®

PREMIER

ДВУНАПРАВЛЕННАЯ АВТОМОБИЛЬНАЯ ОХРАННАЯ СИСТЕМА



Руководство пользователя и инструкция по установке

Сделано в Китае



www.AME-trade.ru

Содержание

| | |
|---|----|
| Вступление | 2 |
| Комплект поставки | 2 |
| Пульты дистанционного управления | 3 |
| Двухнаправленный пульт управления | 3 |
| Однонаправленный пульт управления | 5 |
| Таблица команд пульта управления | 5 |
| Светодиодная индикация состояний | 6 |
| Аварийное отключение сигнализации | 6 |
| Правила пользования | |
| <i>Управление основными режимами охраны</i> | 6 |
| Постановка на охрану | 6 |
| Охрана и тревога | 7 |
| Снятие с охраны | 7 |
| Паника | 8 |
| Постановка в режим тихой охраны | 8 |
| Тихое снятие с охраны | 8 |
| Постановка на охрану без пульта управления | 8 |
| Постановка на охрану с отключенным датчиком | 8 |
| Охрана с заведенным двигателем (с функцией поддержки зажигания) | 9 |
| Режим турбо таймера | 9 |
| Проверка текущего состояния охранной системы | 9 |
| Автоматическая перепостановка на охрану | 9 |
| Автопостановка | 9 |
| Режим пассивного иммобилайзера | 10 |
| Управление центральным замком | 10 |
| Anti-Hi-Jack. Защита от разбойного нападения | 10 |
| <i>Функции диагностики</i> | 11 |
| Память тревог | 11 |
| Ограничение числа тревог | 11 |
| <i>Специальные сервисные режимы</i> | 11 |
| Дистанционное отпирание багажника | 11 |
| Режим вызова | 11 |
| Режим Valet | 11 |
| Поиск | 12 |
| Программирование системы | 12 |
| Программирование пультов управления | 12 |
| Программирование функций | 12 |
| Инструкция по установке | 14 |
| Общие рекомендации | 14 |
| Технические характеристики | 14 |
| Назначение проводов и разъемов центрального блока | 15 |
| Схема подключений | 17 |
| Подключение дополнительных каналов | 18 |
| Схемы подключения центрального замка | 20 |
| Подключение входа концевиков дверей на автомобилях, где при выключении зажигания включается салонный свет | 22 |

Вступление

Автомобильная охранная система BOOMERANG PREMIER сконструирована для охраны дверей, капота, багажника и внутрисалонного пространства автомобиля, звукового, визуального и радио оповещения владельца о текущем состоянии охранной системы и охраняемого автомобиля. В режиме охраны BOOMERANG PREMIER блокирует несанкционированный запуск двигателя. Для охраны автомобиля в пути предусмотрена противоразбойная функция Anti Hi-Jack и режим пассивного иммобилайзера для блокировки двигателя при кратковременных остановках.

Функция памяти состояний не позволит обезвредить стоящую на охране сигнализацию, просто сняв и надев клемму автомобильного аккумулятора, так как в этом случае включится тревога и сохранится блокировка двигателя. Прерывание и восстановление питания при отключенной охране не вызовет срабатывания сигнализации, чтобы не создавать трудностей, например, при ремонте или замене автомобильного аккумулятора. При подаче питания на блок сигнализации находящийся в режиме отключенной охраны сигнализация отпирает двери.

Программируемая функция **учета задержки салонного света** дает возможность использовать BOOMERANG PREMIER на автомобилях с любым типом управления салонным светом.

Для повышения охранных свойств системы и удобства пользования автомобилем сигнализация BOOMERANG PREMIER оснащена **тремя дополнительными каналами управления**, позволяющими реализовать три функции из приведенного ниже списка:

- Отпирание багажника.
- Управление электрическими стеклоподъемниками.
- Двухшаговое отпирание дверей.
- Турбо таймер.
- Поддержка зажигания.
- Дополнительная нормально разомкнутая блокировка двигателя.
- Включение освещения при снятии с охраны

Режим работы дополнительных каналов выбирается программированием при установке сигнализации в зависимости от подключенного оборудования.

Комплект поставки:

- Центральный блок управления с полным комплектом для установки.
- Блок связи с антенной и индикаторным светодиодом
- Двух уровневый датчик удара, который способен различить слабые и сильные удары по кузову автомобиля, что позволяет сигнализации реагировать на них, либо короткой серией звуковых сигналов, либо включением полной тревоги.
- Двухнаправленный пульт управления с ЖК-дисплеем и встроенным пейджером, для управления охранной системой и индикации причины тревоги.
- Однонаправленный пульт управления.
- Кнопка аварийного отключения.
- Полная инструкция по установке сигнализации и управлению всеми режимами BOOMERANG PREMIER.

Подключение входа концевиков дверей (отрицательная полярность) на автомобилях, где при выключении зажигания включается салонный свет, для предотвращения тревоги при выключении поддержки зажигания.

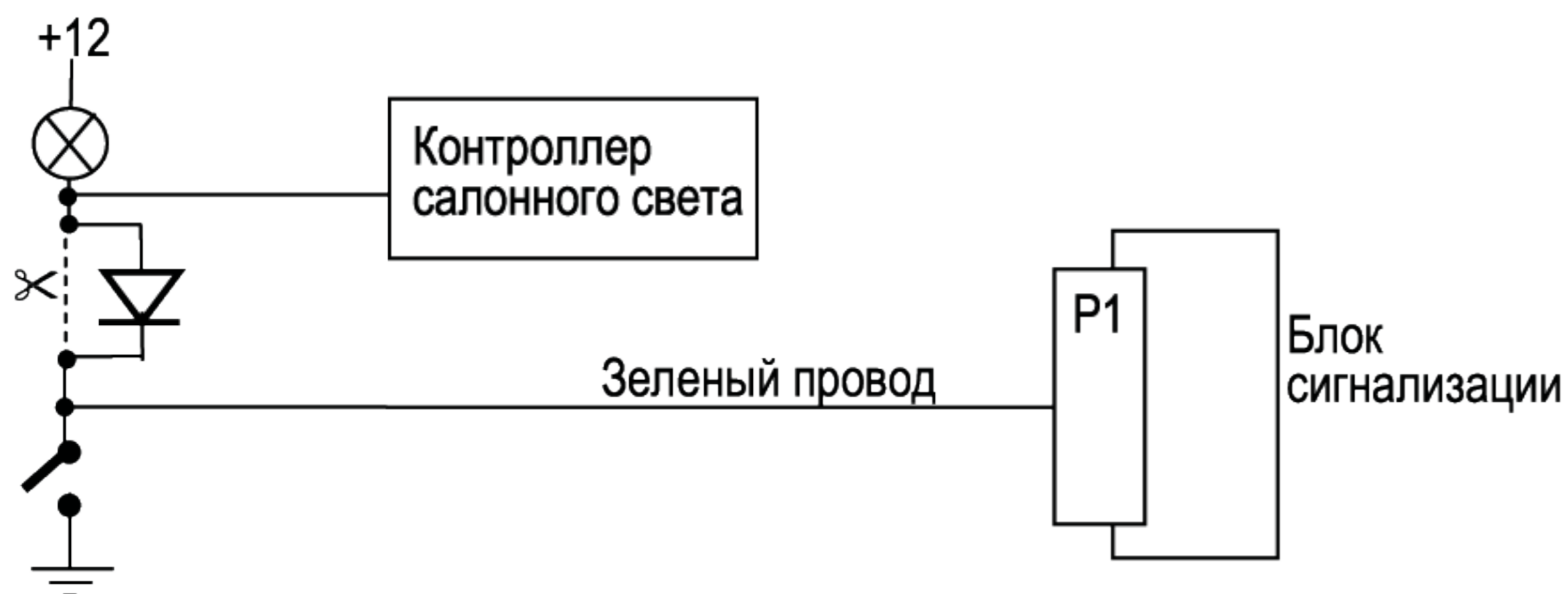

Пульты дистанционного управления.

Двухнаправленный пульт дистанционного управления с функцией пейджера.

Представляет собой миниатюрное приемо-передающее устройство с питанием от 1,5 вольтовой батарейки (тип 24A LR03 AAA), которой, в зависимости от интенсивности использования пульта, хватает на срок от 1 до 6 месяцев. На пульте расположены пять кнопок управления и ЖК-дисплей для индикации текущего состояния системы и отображения причины включения тревоги. При нажатии любой из кнопок передатчик пульта формирует и передает кодированную радиокomанду, которая меняется при каждом новом нажатии кнопки, предотвращая, таким образом, возможность перехвата кода вашей сигнализации код-граббером.



При нажатии кнопки пульта на дисплее будет мигать индикатор передачи (📡) (кроме кнопки **SET**). В случае приема пультом сигнала тревоги, на ЖК-дисплее появится символ нарушенной зоны охраны, включится звуковой сигнал и/или вибровзвон.

Дальность действия двухнаправленного пульта управления

| Условия измерений | Канал пейджера | Канал управления |
|--|----------------|------------------|
| Городская застройка вне прямой видимости | 450 – 500 м | 350 – 400 м |
| Прямая видимость в городских условиях | 800 – 1000 м | 600 – 650 м |
| Прямая видимость вне города | До 2000 м | До 1000 м |

Boomerang Premier

Символы ЖКИ дисплея



| | | | |
|--|----------------------------|--|--|
| | Передача команды | | Включено зажигание |
| | Замки дверей закрыты | | Сработала предупредительная зона датчика удара |
| | Замки дверей открыты | | Сработала основная зона датчика удара |
| | Режим охраны включен | | Открыта дверь |
| | Включен режим тихой охраны | | Открыт багажник |
| | Включен вибровзвонок | | Открыт капот |
| | Включен режим Anti Hi-Jack | | Режим вызова |
| | Valet режим | | В данной модели не используется |

Дополнительные функции двунаправленного пульта управления

Подсветка дисплея.

Подсветка дисплея включается при постановке или снятии с охраны, при приеме сигнала тревоги, проверке состояния системы, а также при нажатии кнопки **SET**.

Выбор сигнала подтверждения выполнения команд.

Для выбора звукового сигнала или вибровзвонка удерживайте кнопку **SET** более 3 секунд. Выбор сигнала происходит в следующей последовательности: ① звуковой сигнал ⇒ ② вибровзвонок ⇒ ③ звуковой сигнал + вибровзвонок ⇒ ① звуковой сигнал и т.д. Выбор конкретного сигнала пульт подтверждает соответствующими сигналами. При выборе вибровзвонка и вибровзвонка вместе со звуковым сигналом на дисплее включится индикатор , в этом случае при получении тревожного сигнала на пульте управления будут включаться как звуковой сигнал, так и вибровзвонок.

Разряд элемента питания.

Если в момент нажатия кнопки пульта символы на дисплее гаснут или становятся менее яркими, это означает, что элемент питания разряжен ниже допустимого уровня. Несмотря на то, что пульт при таком питании еще может передать команду или принять сигнал от блока сигнализации, следует заменить элемент питания, для восстановления работоспособности пульта в полном объеме.

Выбор тона тревожного сигнала.

Вы можете выбрать один из трех звуковых сигналов, который будет включаться при получении тревожного сообщения. Для выбора дважды коротко нажмите кнопку **SET**. Переход от одного сигнала к другому пульт управления будет подтверждать одним, двумя или тремя короткими звуковыми сигналами. Прослушать сигнал можно при приеме пультом тревожного сообщения. При изменении сигнала тревожного оповещения меняются также сигналы подтверждения выполнения команд.

Пневматический ЦЗ

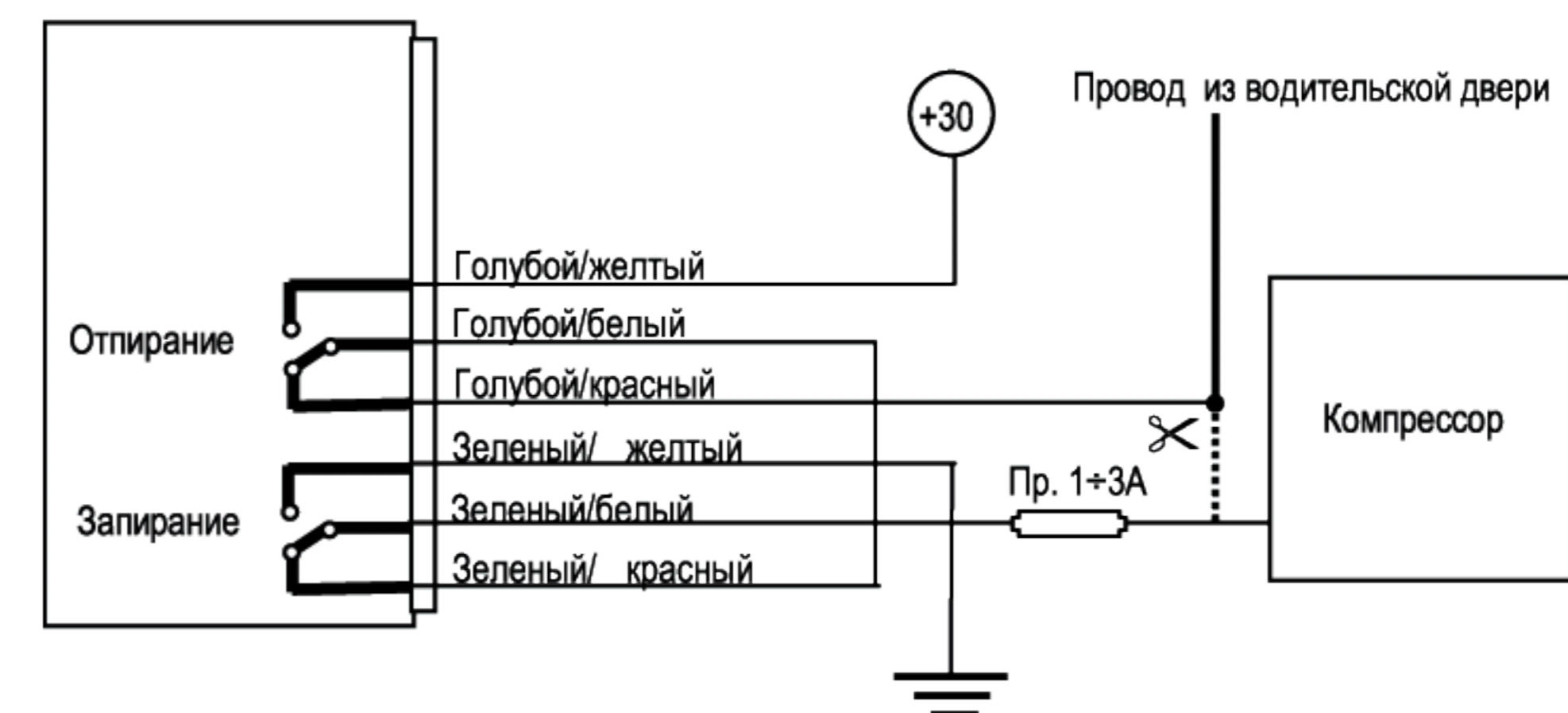

ЦЗ с кнопкой управления (нормально замкнутой на корпус)

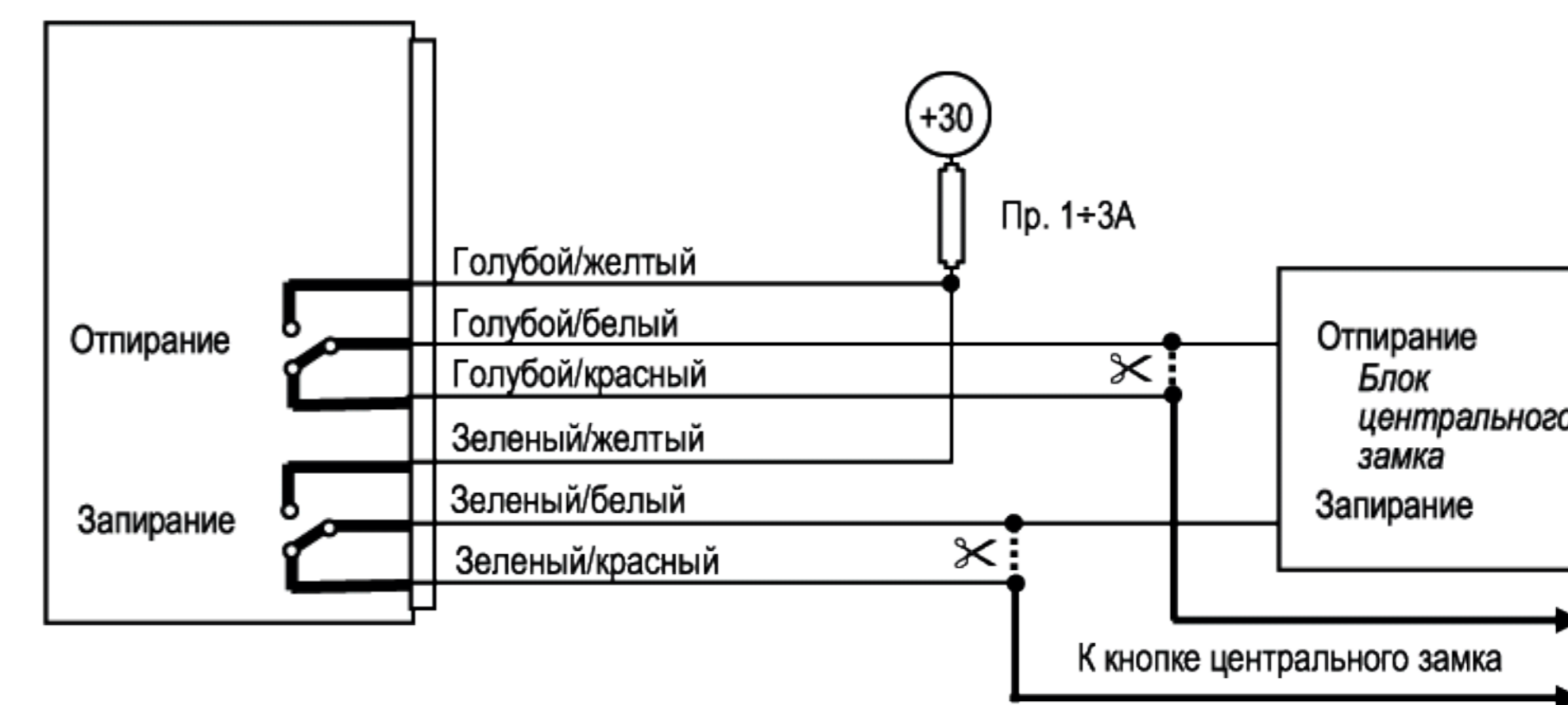

Boomerang Premier

Схемы подключения к центральному замку

Дополнительный электропривод

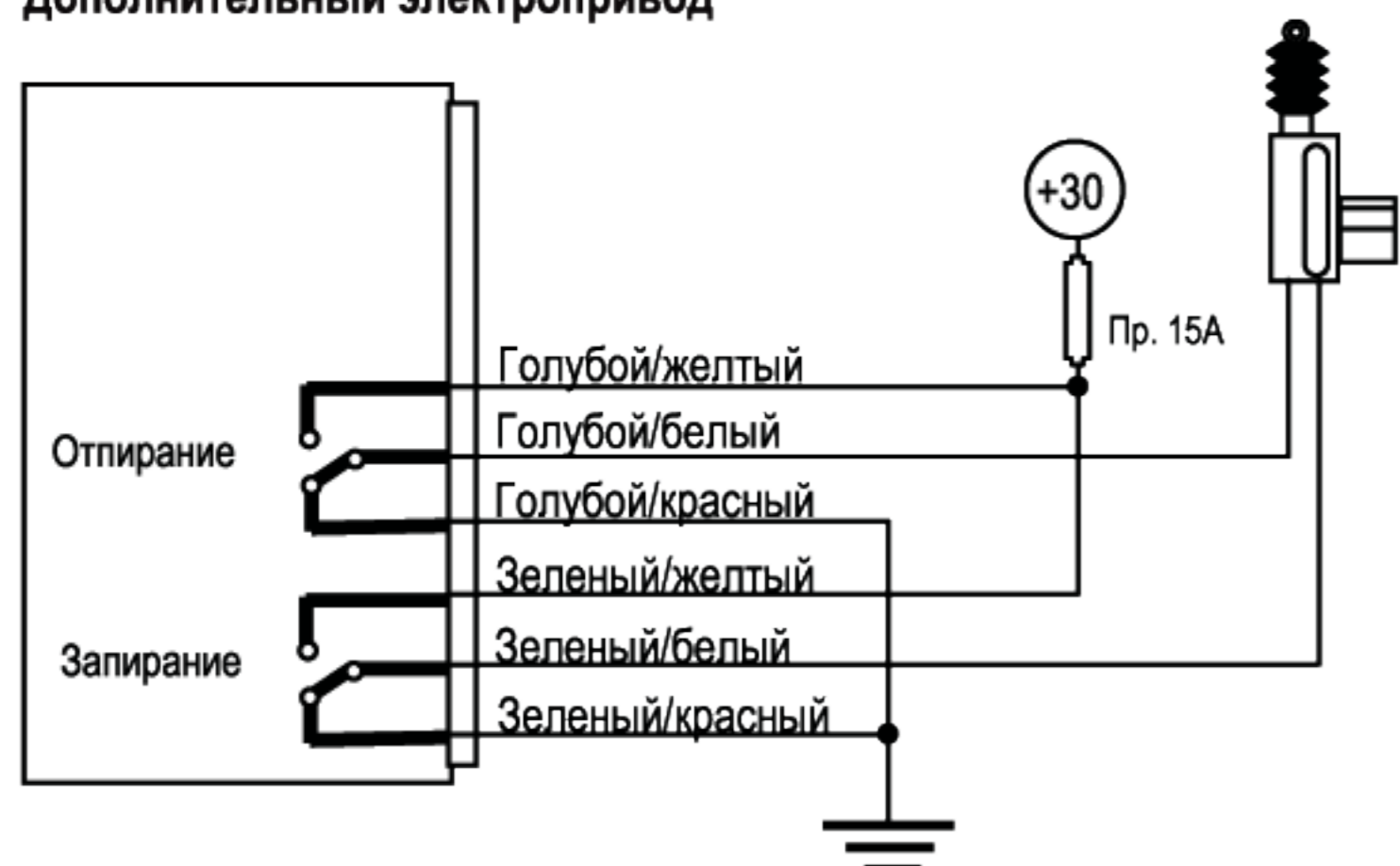

Позитивное управление

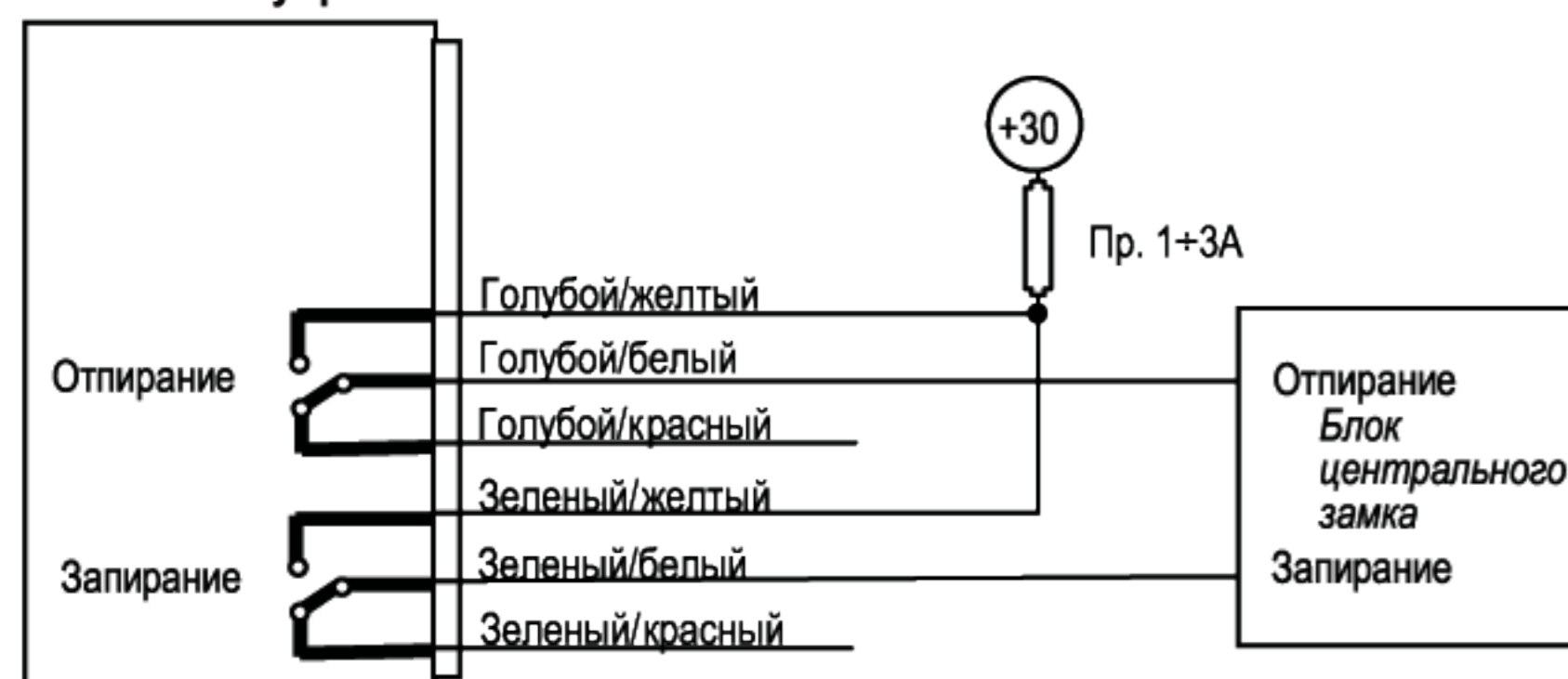

Негативное управление

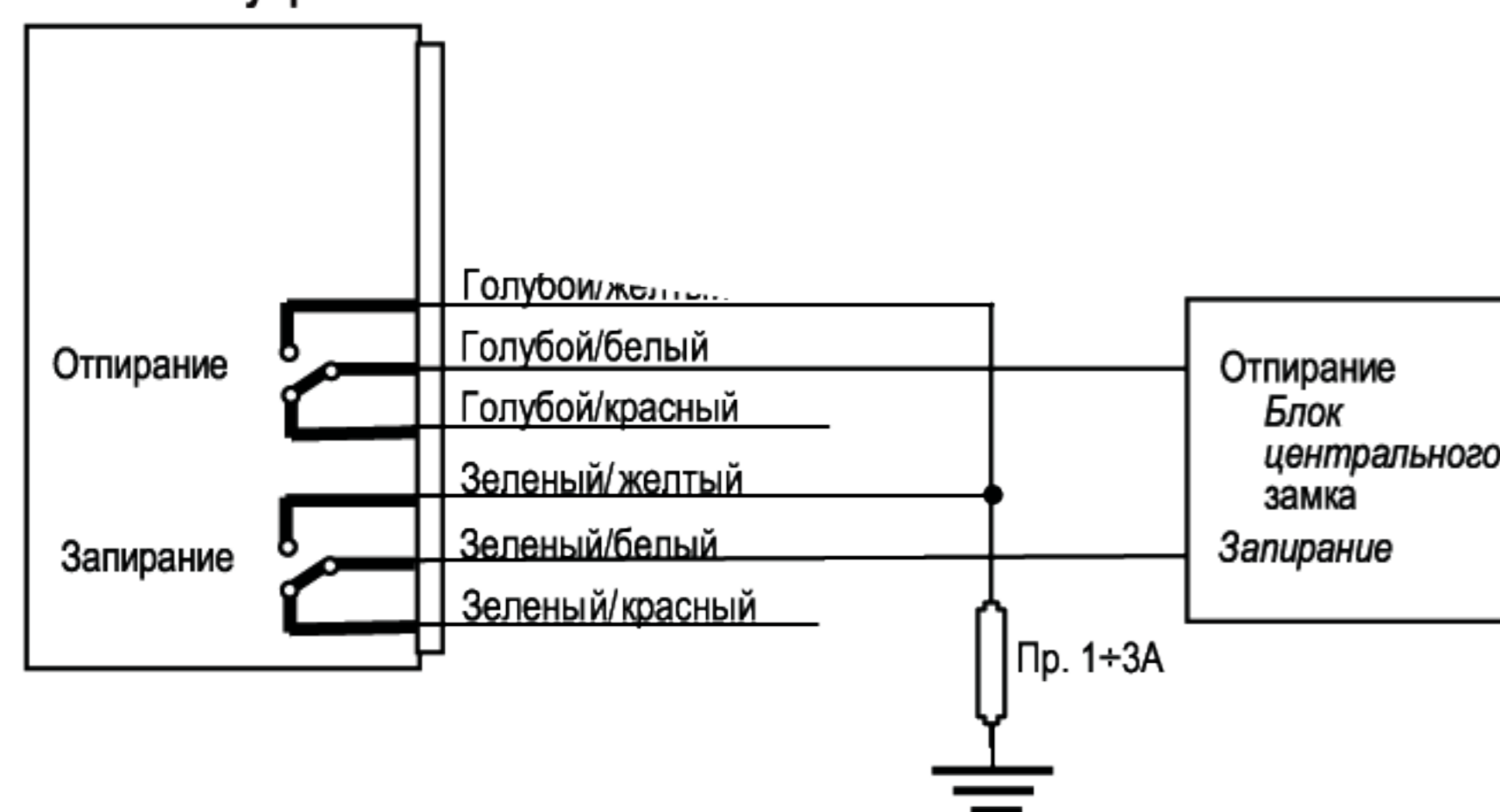

BOOMERANG[®] automotive electronics

Однонаправленный пульт дистанционного управления сигнализацией.

Миниатюрный радиопередатчик, питающийся от двух 3 вольтовых батареек (тип CR2025), которых хватает примерно на 1 год эксплуатации. Существенное снижение дальности приема системой команд передатчика говорит о необходимости замены батареек. На пульте расположены четыре кнопки управления и светодиодный индикатор.



Таблица команд пульта управления.

| Функция | Кнопка | Кнопка | Кнопка | Кнопка | Примечание |
|--|-----------|--------|----------|----------|--|
| Управление охранными и сервисными функциями | | | | | |
| Постановка на охрану | • | | | | Зажигание ВЫКЛ. |
| Постановка на охрану с отключением датчиков | •• | | | | Зажигание ВЫКЛ. |
| Постановка в режим тихой охраны | •2 | | •1 | | Зажигание ВЫКЛ. Примечание: Постановка в режим тихой охраны происходит без сигналов сирены. |
| Постановка на охрану при заведенном двигателе | • 2 | | | •1(3сек) | Ручной тормоз затянут |
| Снятие с охраны | | • | | | Режим двухшагового отпирания выключен |
| Снятие с охраны с отпиранием только двери водителя | | • | | | Режим двухшагового отпирания включен |
| Снятие с охраны с отпиранием всех дверей | | •• | | | Режим двухшагового отпирания включен |
| Тихое снятие с охраны | | • | • | | Зажигание ВЫКЛ. |
| Запирание дверей | • | | | | Зажигание ВКЛ |
| Отпирание дверей | | • | | | Зажигание ВКЛ. |
| Паника | • (3сек.) | | | | Зажигание ВЫКЛ. |
| Поиск | • | | | | Режим охраны ВКЛ более 3 секунд. |
| Отпирание багажника | | | • (3сек) | | |
| Дистанционное включение Anti Hi-Jack | • (3 сек) | | | | Зажигание ВКЛ. Сигнализация в режиме отключенной охраны. |
| Проверка состояния системы | | | | • | |
| Включение поддержки зажигания | | | | •(3сек) | Охрана выключена, зажигание включено, ручной тормоз затянут |
| Дополнительные функции двунаправленного пульта управления | | | | | |
| Функция | | | | | SET |
| Включение подсветки дисплея | | | | | • |
| Включение/выключение вибровзвонка | | | | | • (>3сек) |
| Выбор тона звукового сигнала | | | | | •• |

- кратковременно нажать один раз
- 3 сек. нажать и удерживать кнопку в нажатом состоянии не менее 3 секунд
- (> 3сек) нажать и удерживать кнопку в нажатом состоянии более 3 секунд
- 1 2 последовательность нажатия кнопок
- нажать кнопку дважды

Boomerang Premier

Светодиодная индикация состояний.

| | |
|--------------------------------|------------------------------|
| Охрана включена | Равномерные короткие вспышки |
| Охрана отключена | Не горит |
| Автопостановка/перепостановка | Быстро мигает |
| Valet режим | Горит постоянно |
| Пассивный иммобилайзер включен | Равномерные короткие вспышки |
| Режим тревоги Anti Hi-jack | Равномерные короткие вспышки |

Аварийное отключение сигнализации.

В случае если пульт управления отсутствует или неисправен, снять сигнализацию с охраны можно с помощью кнопки аварийного отключения и ключа зажигания одним из двух способов, которые выбираются программированием:

1. Однократным нажатием кнопки аварийного отключения.
2. Вводом кода 2-4.

Если программно выбрано однократное нажатие кнопки, то:

1. Откройте дверь ключом и сядьте в автомобиль.
2. Включится тревога.
3. Включите зажигание.
4. Нажмите кнопку аварийного отключения 1 раз.
5. Сигнализация снимется с охраны.

Если программно выбран ввод кода, то:

1. Откройте дверь ключом и сядьте в автомобиль.
2. Включится тревога.
3. Включите зажигание.
4. Нажмите кнопку аварийного отключения 2 раза.
5. Выключите зажигание.
6. Включите зажигание.
7. Нажмите кнопку аварийного отключения 4 раза.
8. Выключите и снова включите зажигание.
9. Сигнализация снимется с охраны.

Правила пользования

Управление основными режимами охраны

Приведенные ниже описания звуковой и визуальной индикации режимов работы сигнализации относятся только к двунаправленному пульту управления. При использовании однонаправленного пульта индикация будет производиться только сиреной и сигнальными фонарями.

Постановка на охрану.

Чтобы поставить сигнализацию на охрану нажмите при выключенном зажигании кнопку  пульта управления, если все двери, капот и багажник закрыты, сирена подаст один звуковой сигнал, и фонари мигнут один раз. Светодиод системы начнет мигать равномерными вспышками, дверные замки закроются (если автомобиль оборудован приводами блокировки замков).

На дисплее пульта индикаторы  и  будут мигать в течение 5 секунд, затем включатся постоянно – режим охраны включен.

Предупреждение о неисправности при постановке на охрану.

Если какая-либо из дверей, капот или багажник окажутся незакрытыми последуют три звуковых сигнала и фонари мигнут три раза, при открытом капоте или багажнике сразу после постановки на охрану, а при открытой двери через 5 или 30 секунд, в зависимости от программно выбранной длительности периода ожидания выключения салонного света (программируемая функция 12).

Подключение внешнего нормально разомкнутого реле блокировки

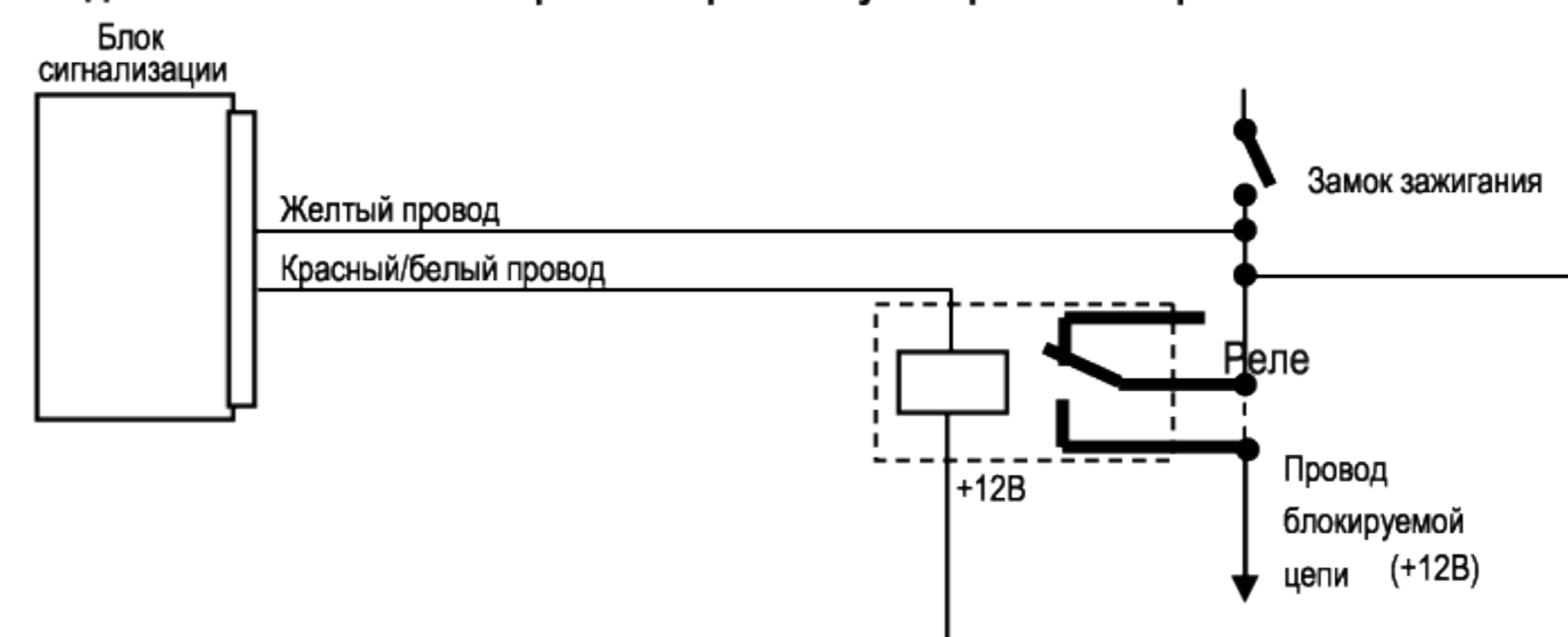

Подключение электроприводов замком дверей по схеме двушагового отпирания

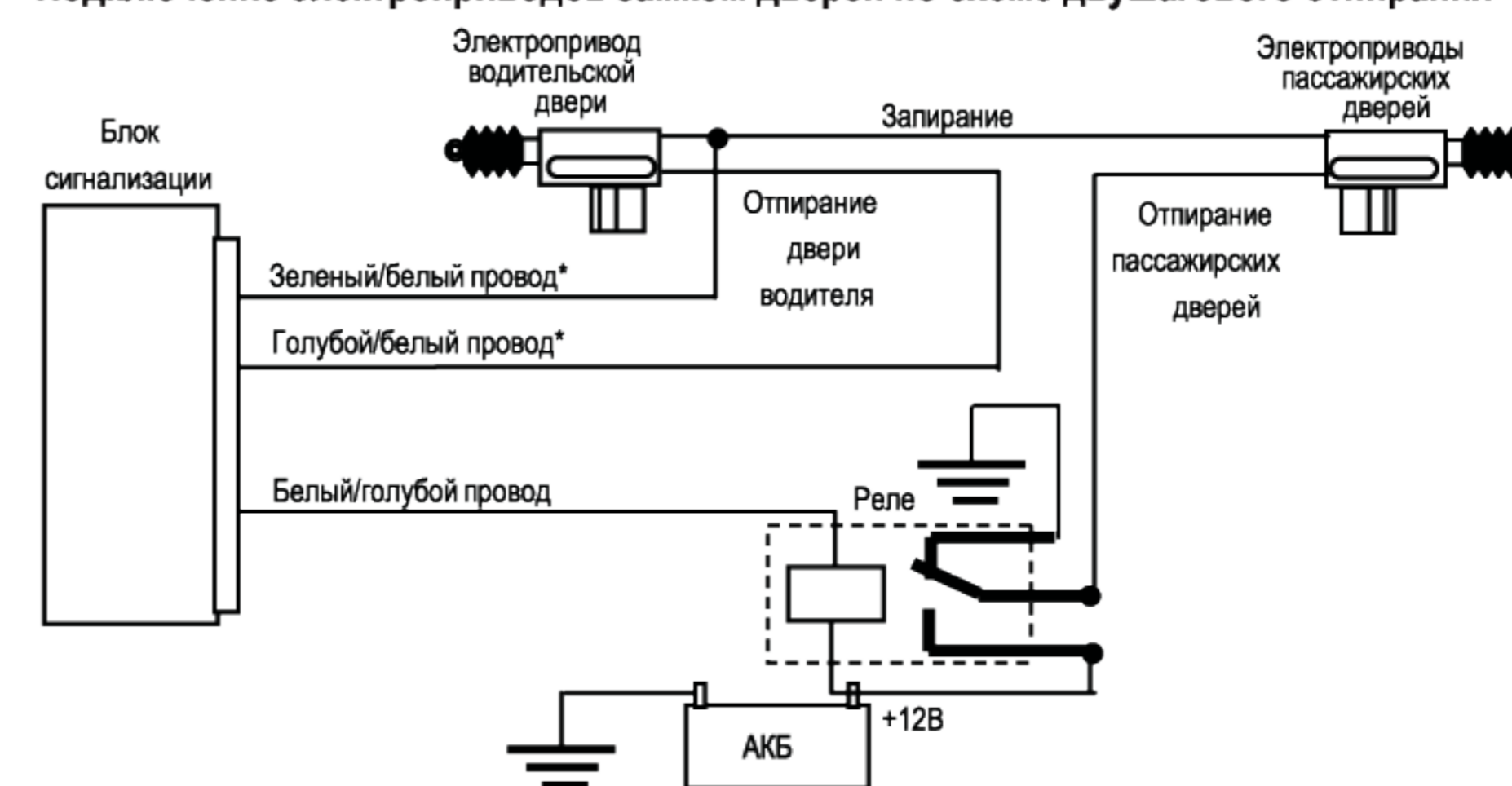

* Полную коммутацию реле управления центральным замком см. на Схемах подключения к центральному замку

Boomerang Premier

Подключение дополнительных каналов

Дополнительные каналы сигнализации являются выходами отрицательной полярности с допустимым током нагрузки 300 мА. При подключении к силовым цепям необходимо использовать дополнительные реле:

Подключение дополнительного канала для реализации функции “Комфорт”

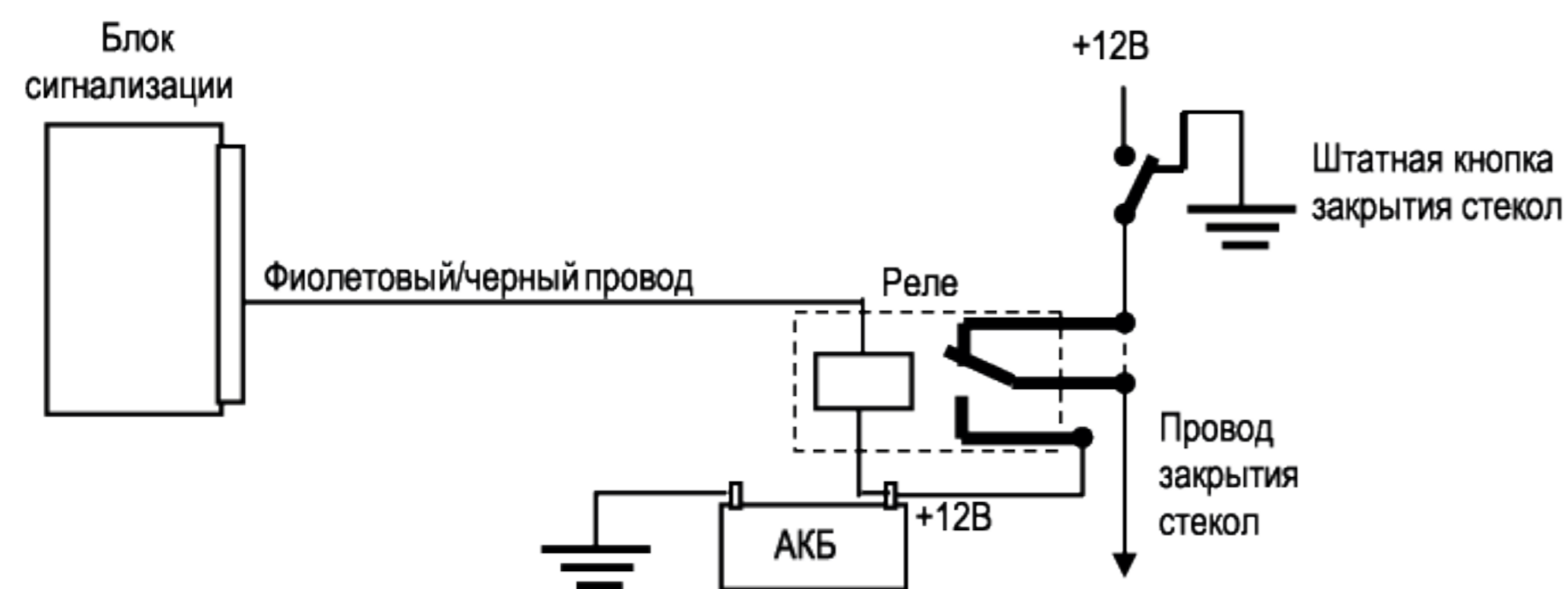

Подключение дополнительного канала для реализации функции “Поддержка зажигания”

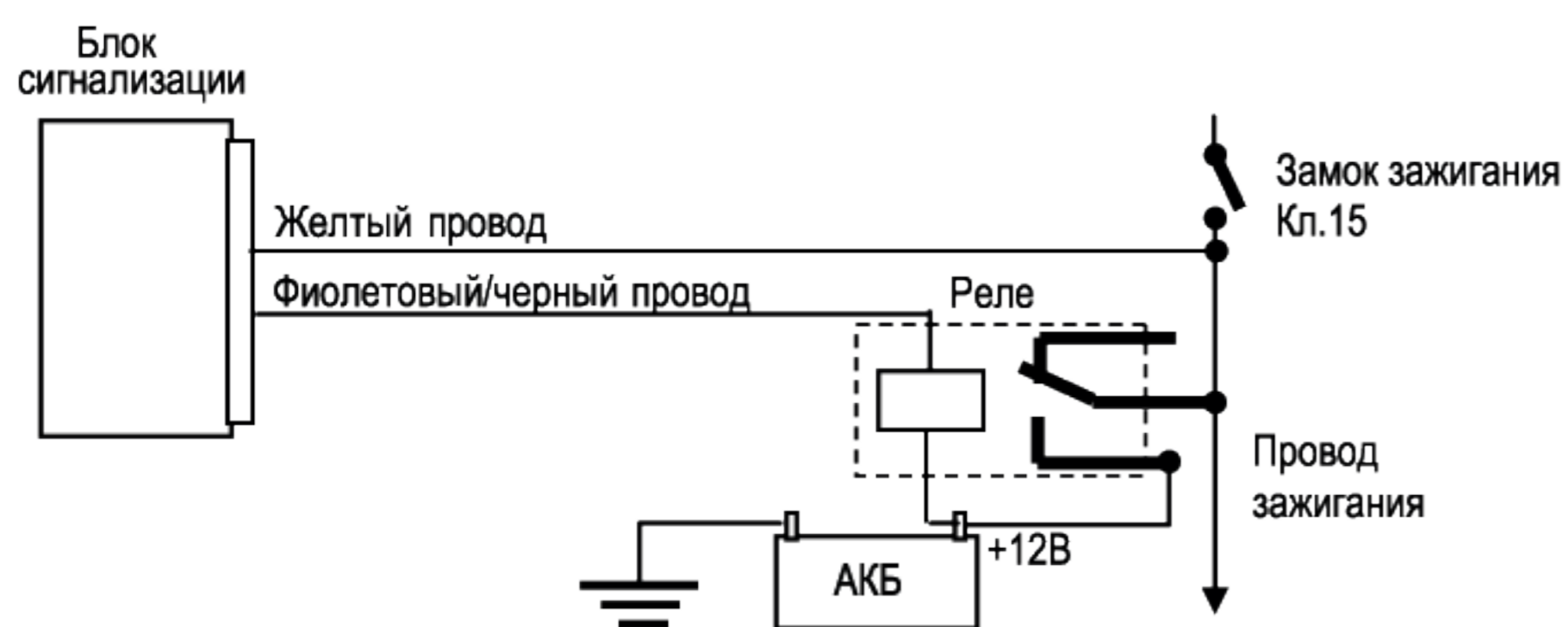

Подключение дополнительного канала для реализации функции “Турбо таймер”

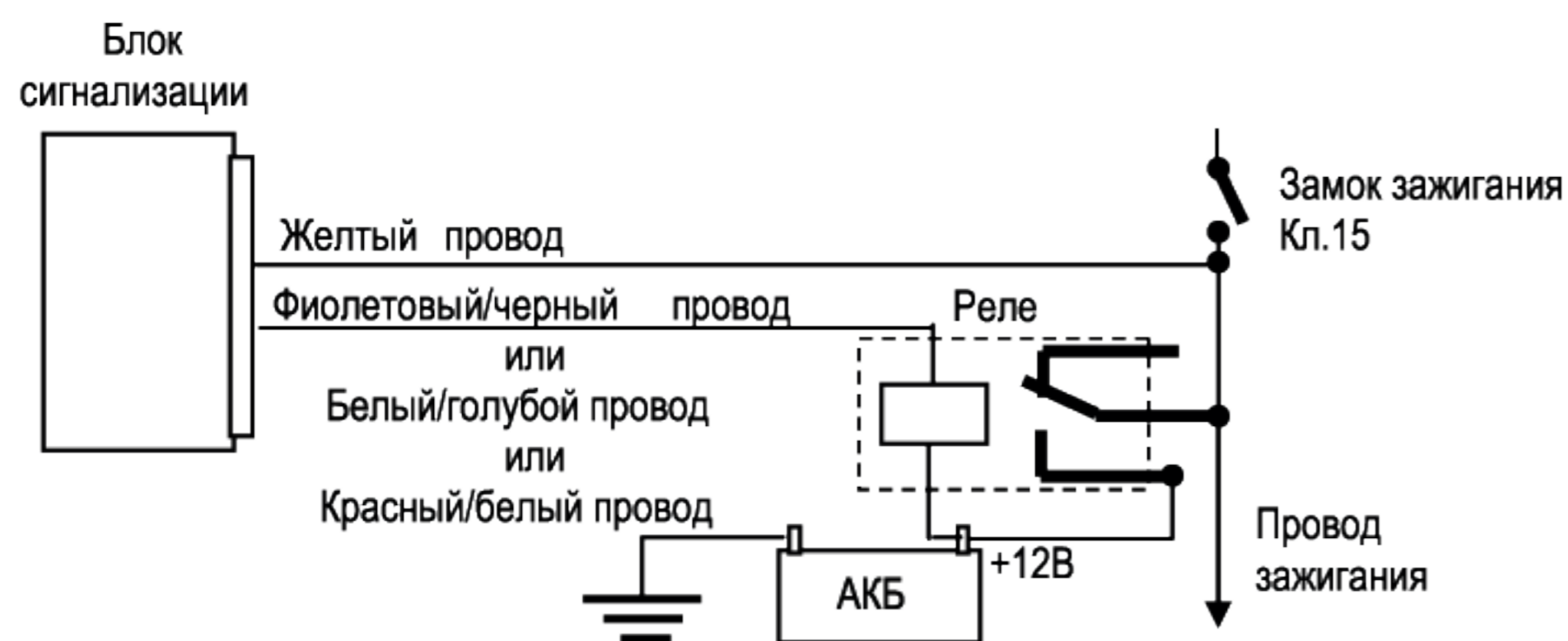

Если сигнализация поставлена на охрану с открытым капотом, багажником или дверью (включенным салонным светом), соответствующая пиктограмма на дисплее будет мигать. Если неисправная зона придет в нормальное состояние, пиктограмма выключится.

Обход неисправной зоны

Если какая-либо из дверей, капот или багажник при постановке на охрану открыты, тревога от этой зоны включаться не будет. После приведения зоны в нормальное состояние (закрытия) тревога от нее будет включаться как обычно.

Учет задержки салонного света.

Длительность задержки выбирается функцией 12 в таблице программирования.

Программно можно выбрать время (5 или 30 секунд), в течение которого сигнализация не будет реагировать на состояние двери. Звуковое и световое оповещение о незакрытых дверях при постановке на охрану отсутствует, и пиктограмма двери на дисплее пульта мигать не будет. Однако, если по окончании выбранного периода задержки свет все еще горит (или дверь открыта), последуют три сигнала сирены и три вспышки фонарей, и пиктограмма двери на дисплее пульта начнет мигать.

Охрана и тревога.

В режиме охраны сигнализация контролирует состояние концевых выключателей дверей, капота, багажника, включение зажигания, и состояние датчика удара, а так же дополнительных датчиков, например, датчика объема и др., (если такие датчики установлены). Кроме того, в режиме охраны блокируется запуск двигателя. При нарушении какой-либо из зон охраны, включается тревога.

В режиме тревоги сирена будет звучать, а сигнальные фонари мигать в течение 30 секунд или до отключения тревоги кнопкой пульта. Если зона, вызвавшая включение тревоги осталась открытой, тревога повторится еще четыре раза и пиктограмма зоны, вызвавшей включение тревоги, продолжит мигать на дисплее пульта даже после окончания всех циклов тревог.

При срабатывании предупредительной зоны датчика удара или внешней зоны дополнительного датчика, прозвучат несколько коротких сигналов сирены.

О включении тревоги пульт управления сообщит звуковым сигналом или звуковым сигналом и виброзвоном. На дисплее пульта включится подсветка, и замигает пиктограмма зоны вызвавшей включение тревоги.

Индикация тревоги пультом управления

| Открыта дверь | Открыт капот | Открыт багажник | Включено зажигание или в режиме охраны подключено питание | Предупредительная зона датчика удара | Основная зона датчика удара |
|---------------|--------------|-----------------|---|--------------------------------------|-----------------------------|
| | | | | | |

Для отключения тревоги нажмите кнопку , или .

ВНИМАНИЕ! При отключении на пульте управления звуковой и визуальной индикации срабатывания предупредительной зоны датчика используйте только кнопки и . Нажатие на кнопку снимет сигнализацию с охраны, так как после срабатывания предупредительной зоны датчика сигнализация не находится в режиме тревоги.

Снятие с охраны.

Для снятия сигнализации с охраны нажмите кнопку пульта управления, сирена подаст два звуковых сигнала, и дважды мигнут сигнальные фонари. Светодиод будет быстро мигать (до открытия двери), дверные замки откроются (если автомобиль оборудован приводами блокировки замков). Если в период охраны включался режим тревоги, то при снятии с охраны последуют четыре звуковых сигнала и четыре вспышки фонарей.

На дисплее пульта управления индикатор будет мигать в течение 5 секунд, затем включится постоянно – режим охраны выключен.



Boomerang Premier

Двушаговое снятие с охраны (при включенной тревоге).



Если включилась тревога, то, нажав кнопку пульта один раз, Вы только выключите сирену и сигнальные фонари (в случае, если причина тревоги устранена, т.е., например, закрыта открытая дверь или датчик удара перестал срабатывать). Если же причина, вызвавшая тревогу, сохраняется, тревога включится еще четыре раза. Для отключения охраны нажмите кнопку , после того как выключите тревогу.

Двушаговое отпирание дверей

Режим выбирается функцией 5 в таблице программирования.



При включенном режиме двушагового отпирания первым нажатием кнопки  при снятии с охраны Вы откроете только замок двери водителя. Если необходимо открыть замки остальных дверей, нажмите кнопку  еще раз не позже, чем через три секунды после первого нажатия.



Паника.

Для включения паники при выключенном зажигании нажмите и удерживайте в течение 3 секунд кнопку , включится сирена и сигнальные фонари. Повторное нажатие на кнопку  или нажатие на кнопку  пульта отключает режим паники. При включении паники в режиме отключенной охраны сигнализация сначала встает на охрану.

На пульте управления прозвучит звуковой сигнал.



Постановка в режим тихой охраны.

При срабатывании сигнализации, находящейся в режиме тихой охраны, индикация тревоги производится только индикаторными фонарями и двунаправленным пультом управления, сирена не включается. Для постановки сигнализации в режим тихой охраны нажмите кнопку , а затем кнопку . Постановка на охрану в этом случае будет подтверждена только световым сигналом.



На дисплее пульта включатся индикаторы  и .

При постановке сигнализации в режим тихой охраны звуковое предупреждение о незакрытых дверях, капоте и багажнике сохраняется, поэтому нет опасности, что Вы оставите свой автомобиль незапертым.

Тихое снятие с охраны.

Если при снятии с охраны необходимо отключить звуковые сигналы нажмите кнопку , а затем кнопку . Выполнение команд в этом случае будет подтверждено только световыми сигналами. В случае включения тревоги в период охраны звуковое предупреждение о включении тревоги сохранится.

Постановка на охрану без пульта управления

Режим охраны можно включить без пульта управления, для этого не раньше чем через 5 секунд после выключения зажигания нажмите и удерживайте до сигнала сирены (примерно 3 секунды) кнопку аварийного отключения. После сигнала сирены светодиод начнет быстро мигать. Выйдите из автомобиля и закройте дверь. Через 2 секунды после закрытия двери сигнализация включит режим охраны, не запирая замки дверей, сообщив об этом звуковым сигналом и вспышкой фонарей. На дисплее пульта включатся индикаторы  и .

Постановка на охрану с отключенными датчиками

Для отключения салонных датчиков нажмите при постановке на охрану кнопку  дважды в течение 3 секунд. Отключение датчиков сигнализация подтвердит звуковым и световым сигналом.



Пульт управления подаст звуковой сигнал, и на дисплее пиктограмма датчика включится в постоянном режиме.

СХЕМА ПОДКЛЮЧЕНИЙ.

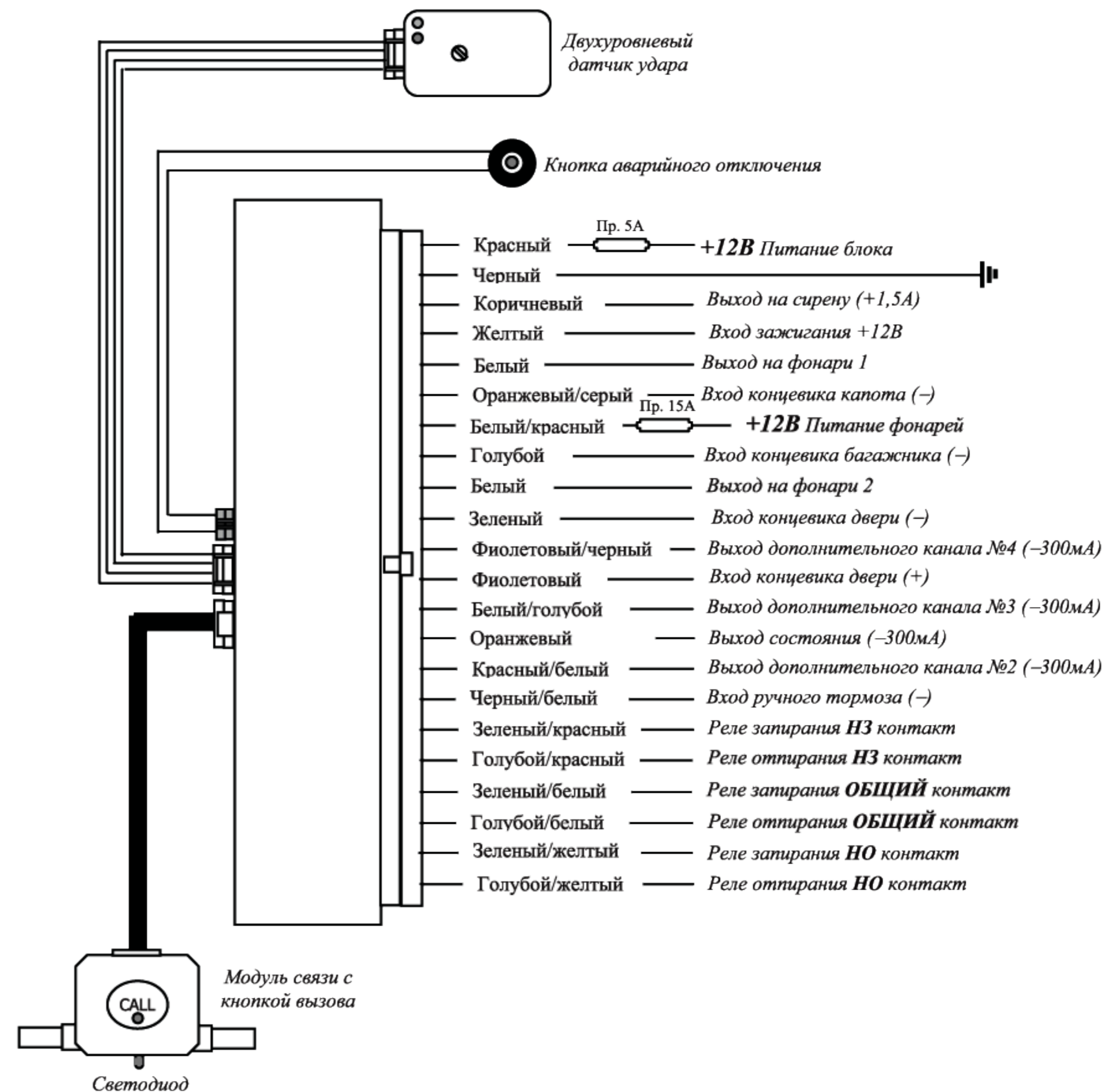



| | | | | |
|-----------------------------------|--|----------------------------------|---|--|
| 15 | Выход дополнительного канала №2 (-300мА) | Красный/белый | <p>Режим работы канала выбирается программируемой функцией 4:</p> <p>1. Выход НО блокировки (заводская установка). При отключенной охране на выходе появляется постоянный сигнал -300 мА для управления внешним нормально-разомкнутым реле блокировки. При снятии с охраны выход выключается.</p> <p>2. Турбо таймер. Выход включается на 1 минуту, если зажигание выключается при затянутом ручном тормозе при условии, что перед этим зажигание оставалось включенным не менее 15 секунд при выключенном ручном тормозе. Подключить провод к обмотке реле, подающего питание в цель зажигания. Если в режиме турбо таймера сигнализация поставлена на охрану или программно включен режим иммобилайзера, блокировка двигателя включается после окончания работы двигателя.</p> <p>3. Включение подсветки. На выходе появляется 30 секундный импульс при снятии сигнализации с охраны. При включении зажигания в течение этих 30 секунд импульс сразу выключается. Подключить провод к обмотке реле, подающего питание в цель выбранных для подсветки осветительных приборов (габаритных огней, ближнего света и т.д.).</p> | |
| 16 | Вход концевика ручного тормоза (-) | Черный/белый | <p>Подключить к концевому выключателю ручного тормоза или к концевому выключателю Parking (для автоматической КПП). При неподключенном проводе режимы турбо таймера и поддержки зажигания работать не будут.</p> | |
| 17 | Запирание НЗ контакт | Зеленый/красный | Внутреннее реле | Подключить к актуаторам замков дверей или к центральному замку автомобиля в соответствии с его конструкцией. См. Схемы подключения к центральному замку. |
| 18 | Запирание ОБЩ контакт | Зеленый /белый | | |
| 19 | Запирание НО контакт | Зеленый /желтый | | |
| 20 | Отпирание НЗ контакт | Голубой/красный | | |
| 21 | Отпирание ОБЩ контакт | Голубой/белый | | |
| 22 | Отпирание НО контакт | Голубой/желтый | | |
| Прочие подключения | | | | |
| Вход кнопки аварийного отключения | | 2-контактный разъем синего цвета | | |
| Вход датчика удара | | 4-контактный разъем белого цвета | | |
| Вход модуля связи | | 6-контактный разъем белого цвета | | |

* Номера проводов в таблице не являются номерами контактов разъема.

Охрана с заведенным двигателем (с функцией поддержки зажигания)

BOOMERANG PREMIER позволяет включить режим охраны при работающем двигателе с функцией поддержки зажигания, что позволит Вам не оставлять ключи в машине.

С помощью функции 6 выберите при установке сигнализации для дополнительного канала 4 режим работы: «Поддержка зажигания».

Для постановки сигнализации на охрану с заведенным двигателем при закрытых дверях и работающем двигателе затяните ручной тормоз и нажмите на 3 секунды кнопку , включится поддержка зажигания. Система звуковым сигналом подтвердит включение поддержки зажигания, фонари начнут мигать. После звукового сигнала выключите зажигание и выньте ключ из замка, двигатель продолжит работать. Выйдите из автомобиля (откройте и закройте дверь) и нажмите кнопку  – активируется режим охраны с отключенными датчиками, а так же не будет включена блокировка двигателя.

На дисплее пульты включатся индикаторы  и . Поддержка зажигания включается на 15 минут. Досрочно отключить поддержку зажигания можно опустив ручной тормоз. После выключения поддержки зажигания включается блокировка двигателя, сигнализация переходит в режим полной охраны.

Для отключения охраны с заведенным двигателем нажмите кнопку . Сядьте в автомобиль, включите зажигание, выключите ручной тормоз – поддержка зажигания выключится. Если вы хотите просто заглушить двигатель, выключите ручной тормоз не включая зажигание.

Режим турбо таймера



Режим турбо таймера можно включить на любом из дополнительных каналов: 2, 3 или 4 с помощью функций 4, 5 или 6 в таблице программирования.

Режим используется для турбированных двигателей и служит для продления времени работы двигателя после выключения зажигания с целью охлаждения турбины. Чтобы режим включился, двигатель должен отработать не менее 15 секунд при выключенном ручном тормозе.

Если режим программно активирован, то для включения турбо таймера затяните при работающем двигателе и закрытых дверях ручной тормоз и выключите зажигание. После этого двигатель продолжит работать 1 минуту. Досрочно режим турбо таймера будет выключен либо при включении тревоги, либо при выключении ручного тормоза.

Для постановки сигнализации на охрану в режиме турбо таймера нажмите кнопку  пульты управления.

Проверка текущего состояния охранной системы.

Для проверки состояния системы нажмите кнопку . Получив ответ от блока сигнализации, пульт подаст звуковой сигнал, включит подсветку дисплея и индикаторы текущего состояния системы. Если в режиме охраны включалась тревога, при проверке состояния на дисплее пульты включатся также пиктограммы зон, вызывавших включение тревоги, для их отключения нажмите кнопку .

Автоматическая перепостановка на охрану.

Если в течение 30 сек. после снятия с охраны не открывалась ни одна из дверей, капот или багажник, а также не включалось зажигание, система автоматически вернется в режим охраны.

Автопостановка.

Функция может быть включена или выключена программируемой функцией 2.

Если функция включена, то после выключения зажигания, открытия и закрытия двери светодиод начнет быстро мигать. Если в течение 30 секунд после этого двери, и капот останутся закрытыми, сигнализация встанет на охрану. При открытии двери, или капота в течение этих 30 секунд отсчет времени начнется сначала после их закрытия. В зависимости от программной установки замки дверей после автопостановки могут быть заперты или нет.

Примечание: Открытие багажника не влияет на автопостановку.

Boomerang Premier

Режим пассивного иммобилайзера

Режим включается функцией 3 в таблице программирования.

Если режим программно включен, то через 20 секунд после выключения зажигания включится блокировка двигателя, никакие другие зоны охраны активированы не будут. Светодиод будет мигать равномерными вспышками. Для отключения блокировки двигателя нажмите кнопку . Для отключения иммобилайзера можно также использовать процедуру аварийного отключения. Если вы включите зажигание, не отключив блокировку двигателя, сирена будет подавать короткие сигналы.

Управление центральным замком



Автоматическое запираение и отпирание дверей при включении/выключении зажигания.



Режимы могут быть включены программируемыми функциями 1 и 8.

Если включен режим автоматического запираения, то через 5 секунд после включения зажигания автоматически запираются электрические замки дверей. Если в течение 5 секунд после включения зажигания какая-либо из дверей окажется открытой, то автоматического запираения не произойдет во избежание запираения ключей внутри автомобиля.

Если включен режим автоматического отпирания, то при выключении зажигания замки немедленно отпираются.

Дистанционное управление центральным замком.

При включенном зажигании замки дверей автомобиля могут быть в любой момент заперты или открыты нажатием на пульте управления кнопок  или  соответственно.

При включенном режиме двушагового отпирания, если включено зажигание и двери заперты, то первое нажатие кнопки  отперет замок водительской двери, второе нажатие – замки пассажирских дверей. При выключении зажигания автоматически отпирается только замок водительской двери, замки пассажирских дверей остаются запертыми (защита от «барсеточников»). При выключенном зажигании замки пассажирских дверей отпираются вторым нажатием кнопки , как при снятии с охраны, так и в режиме отключенной охраны.

Anti-Hi-Jack. Защита от разбойного нападения.

Ваша охранная система оснащена специальной противоразбойной функцией Anti Hi-jack, которую Вы можете включить с помощью функции 4 в таблице программирования. Если Anti Hi-jack программно включен, он активируется дистанционно командой пульта управления.

Для активации Anti Hi-jack при отключенной охране и включенном зажигании нажмите на 2 секунды кнопку :

Фонари мигнут 3 раза, и на дисплее пульта включится индикатор .

- 1. 20 секундная пауза.** После вспышек фонарей в течение 20 секунд нет никакой индикации.
- 2. 20 секундный режим предупреждения.** Сирена подает частые сигналы, фонари мигают.
- 3. 20 секундный режим прерывистой блокировки.** Сирена подает частые сигналы, фонари мигают, включается режим прерывистой блокировки.
- 4. Режим тревоги.** Включается сирена, мигают фонари, включается постоянная блокировка двигателя, светодиод мигает. На пульте управления включается звуковой сигнал.



Отключение Anti-Hi-Jack:

- Для отключения Anti Hi-jack в течение 1 и 2 этапа нажмите при включенном зажигании кнопку аварийного отключения, пульт управления подаст звуковой сигнал, индикатор  на дисплее выключится, Anti Hi-jack отключен.
- Чтобы отключить Anti Hi-jack на этапе 3 и 4 необходимо использовать выбранную программированием процедуру аварийного отключения:

Если программно выбрано однократное нажатие кнопки, то:

- Выключите зажигание.
- Включите зажигание.
- Нажмите кнопку аварийного отключения 1 раз.
- Выключите и снова включите зажигание.
- Anti Hi-jack отключится.

Назначение проводов и разъемов центрального блока.

| №* | Назначение провода | Цвет провода | Примечание |
|--------------------------------------|--|-------------------|--|
| Основной 22-контактный разъем | | | |
| 1 | Питание блока | Красный | Подключить к +12В аккумуляторной батареи. Пр. 5А. |
| 2 | Корпус “-” | Черный | Надежно подключить к кузову автомобиля. |
| 3 | Выход на сирену | Коричневый | + 1,5А |
| 4 | Вход зажигания | Желтый | Подключить к проводу Зажигание в разьеме ключа зажигания, на котором при включении зажигания ключом появляется +12В и не пропадает при включении стартера. |
| 5 | Выход на фонари 1 | Белый | Внутреннее реле. Подключить к проводу питания габаритных огней. |
| 6 | Вход концевика капота (-) | Оранжевый/серый | Установите концевой выключатель в подкапотном пространстве на металл кузова. Убедитесь в надежном замыкании концевой выключателя при закрытом капоте и надежном замыкании при открытом. |
| 7 | Питание фонарей | Белый/красный | Подключить к +12 В аккумуляторной батареи. Пр. 15А (При отрицательном питании фонарей подключить к корпусу автомобиля). |
| 8 | Вход концевика багажника (-) | Голубой | При дистанционном отпирании багажника в режиме охраны вход будет отключен, а через 15 секунд после закрытия багажника снова взят под охрану. Установите концевой выключатель в багажнике на металл кузова. Убедитесь в надежном замыкании концевой выключателя при закрытой крышке багажника и надежном замыкании при открытой крышке. |
| 9 | Выход на фонари 2 | Белый | Внутреннее реле. Подключить к проводу питания габаритных огней. |
| 10 | Вход концевика двери (-) | Зеленый | Программируемая функция 12 устанавливает длительность задержки взятия входа под охрану для автомобилей, оборудованных задержкой выключения салонного света. |
| 11 | Выход дополнительного канала №4 (-300мА) | Фиолетовый/черный | Режим работы канала выбирается программируемой функцией 6: 1. Выход закрытия стекол “Комфорт” (заводская установка). На выходе появляется 30 секундный импульс при постановке на охрану. Подключить провод к обмотке реле, подающего питание на провод поднятия стекол. 2. Турбо таймер. Выход включается на 1 минуту, если зажигание выключается при затянутом ручном тормозе при условии, что перед этим зажигание оставалось включенным не менее 15 секунд при выключенном ручном тормозе. Подключить провод к обмотке реле, подающего питание в цепь зажигания. Если в режиме турбо таймера сигнализация поставлена на охрану или программно включен режим иммобилайзера, блокировки двигателя включатся после окончания работы двигателя. 3. Выход поддержки зажигания. Для включения режима при включенном зажигании затяните ручной тормоз и нажмите кнопку  пульта управления. Поддержка зажигания включается на 15 минут. Подключить провод к обмотке реле, подающего питание в цепь зажигания. Если при включенной поддержке зажигания сигнализация поставлена на охрану или программно включен режим иммобилайзера, блокировки двигателя включатся после окончания работы двигателя. |
| 12 | Вход концевика двери (+) | Фиолетовый | Программируемая функция 12 устанавливает длительность задержки взятия входа под охрану для автомобилей, оборудованных задержкой выключения салонного света. |
| 13 | Выход дополнительного канала №3 (-300мА) | Белый/голубой | Режим работы канала выбирается программируемой функцией 5: 1. Выход отпирания багажника (заводская установка). Подключить к обмотке внешнего реле управления замком багажника. 2. Турбо таймер. Выход включается на 1 минуту, если зажигание выключается при затянутом ручном тормозе при условии, что перед этим зажигание оставалось включенным не менее 15 секунд при выключенном ручном тормозе. Подключить провод к обмотке реле, подающего питание в цепь зажигания. Если в режиме турбо таймера сигнализация поставлена на охрану или программно включен режим иммобилайзера, блокировки двигателя включатся после окончания работы двигателя. 3. Выход отпирания пассажирских дверей. На проводе появляется импульс при повторном (в течение 3 секунд) нажатии кнопки  . Подключить провод к обмотке реле, подающего питание в цепь отпирания пассажирских дверей. |
| 14 | Выход состояния (-300мА) | Оранжевый | При включенной охране на выходе появляется постоянный сигнал -300 мА. Для управления нормально-замкнутым реле блокировки. При снятии с охраны выход выключается. |

Инструкция по установке

Общие рекомендации.

Перед началом установки отсоедините “-” клемму аккумулятора автомобиля.

1. Центральный блок сигнализации устанавливается внутри салона вдали от источников влаги и нагрева.
2. Модуль связи с антенной, для достижения максимальной эффективности работы пейджера следует располагать как можно выше, вдали от металлических панелей кузова и жгутов штатной электропроводки автомобиля.
3. Сирена устанавливается под капотом или в другом недоступном угонщику месте рупором вниз или в сторону. Место установки должно быть удалено от источников нагрева и защищено от попадания воды. В случае установки сирены с автономным питанием, необходимо обеспечить доступ к замку сервисного ключа.
4. Концевые выключатели капота и багажника устанавливаются в защищенные от влаги места недоступные при закрытом капоте или багажнике.
5. Все силовые цепи должны быть защищены плавкими предохранителями на соответствующие токи.

Технические характеристики.

| | |
|--|-------------|
| Напряжение питания | 9...15 В |
| Потребляемый ток в режиме охраны | 20 мА |
| Частота радиоканала | 433,92 МГц |
| Диапазон рабочих температур | -40...+85°C |
| Максимально допустимый ток силовых цепей | |
| - цепей сигнальных фонарей | 10А |
| - цепей управления центральным замком | 15А |
| Тип модуляции сигнала пейджера | AM |
| Тип модуляции сигнала управления | AM |

Если программно выбран ввод кода, то:

1. Выключите зажигание.
2. Включите зажигание.
3. Нажмите кнопку аварийного отключения 2 раза.
4. Выключите зажигание.
5. Включите зажигание.
6. Нажмите кнопку аварийного отключения 4 раза.
7. Выключите и снова включите зажигание.
8. Anti Hi-jack отключится.

ВНИМАНИЕ! Если активирована противоугонная процедура Anti-Hi-Jack, выполнение системой любых команд пульта дистанционного управления заблокировано.

Если на любом из этапов процедуры Anti Hi-jack отключено питание сигнализации, то при его подключении сигнализация сразу перейдет в режим тревоги с блокировкой двигателя.

Функции диагностики

Память тревог.

В случае включения тревоги в период охраны при снятии с охраны вы услышите четыре сигнала вместо двух, и четыре раза мигнут фонари. На дисплее пульта включится пиктограмма зоны, вызвавшее включение тревоги. Индикация продлится до включения зажигания или новой постановки на охрану. Если между снятием и последующими постановками на охрану зажигание не включалось, индикация прошлой тревоги будет повторяться.

Ограничение числа тревог





Если какой-либо вход сигнализации вызвал включения тревоги пять раз подряд, он будет отключен, чтобы избежать ложных тревог. Если потом вход придет в нормальное состояние, например, будет закрыта открытая дверь, он снова будет взят под охрану, и будет включать тревогу как обычно. Тревога при срабатывании основной зоны датчика удара в пределах одного цикла охраны может включиться шесть раз, после чего датчик будет отключен. Предупредительная зона датчика будет отключена после седьмого срабатывания.

Специальные сервисные режимы

Дистанционное отпирание багажника

Если установлен электропривод багажника, Вы можете при выключенном зажигании дистанционно открывать багажник, нажав на три секунды кнопку  пульта независимо от режима, в котором находится сигнализация.

Режим вызова

Находясь в автомобиле, вы можете послать сигнал вызова на пульт управления, для этого нажмите на 2 секунды кнопку CALL на модуле связи, три вспышки фонарей подтвердят передачу сигнала. Приняв сигнал вызова, пульт управления включит звуковой сигнал, на дисплее замигает индикатор вызова **CALL**, будет включаться подсветка и мигать индикаторы замков и состояния (). Для отключения индикации нажмите кнопку  или . При отключении сигнала вызова кнопкой  одновременно производится проверка состояния системы.

Режим Valet



В этом режиме отключаются все охранные функции системы. Вы можете включить его, например, когда отдаёте автомобиль на сервис, и тогда Вам не придется оставлять там брелок Вашей сигнализации.

Для включения режима включите и выключите зажигание, не позднее чем через 5 секунд после выключения зажигания коротко нажмите кнопку аварийного отключения. Светодиод загорится в постоянном режиме, режим Valet включен.

Пульт управления подаст звуковой сигнал и на дисплее включится индикатор режима  . Перевод системы в Valet режим возможен только, когда она снята с охраны. Если активирован пассивный иммобилайзер или Anti Hi-jack , они также должны быть отключены. В Valet режиме сохраняется возможность дистанционного управления центральным замком, и каналом отпирания багажника.

Для отключения режима Valet также коротко нажмите кнопку аварийного отключения не позднее чем через 5 секунд после выключения зажигания. Светодиод и индикатор  на дисплее пульта выключатся.



Поиск

Для включения режима поиска коротко нажмите кнопку  , когда сигнализация находится в режиме охраны, сирена подаст один сигнал, и фонари мигнут пять раз . Чтобы режим поиска включился, сигнализация должна находиться в режиме охраны не менее трех секунд. Помните: нажатие кнопки  в течение трех секунд после постановки на охрану отключает датчик удара.

Программирование системы

Программирование пультов управления.

В стандартный комплект BOOMERANG PREMIER входит 1 двунаправленный и 1 однонаправленный пульт управления, однако сигнализация способна запомнить коды 4 пультов, и если у вас возникла необходимость увеличить количество пультов для управления Вашей охранной системой или заменить потерянный, вы можете запрограммировать их, используя следующую процедуру:

1. При отключенной охране включите зажигание (если включен режим пассивного иммобилайзера, блокировка двигателя также должна быть отключена).
2. Не позднее чем через 5 секунд после включения зажигания нажмите кнопку аварийного отключения пять раз.
3. Сирена подаст длинный сигнал, подтверждая вход в режим программирования пультов управления.
4. Нажмите одновременно кнопки  и  на программируемом пульте.
5. Сигнал сирены подтвердит запись кода пульта в память сигнализации.
6. Для выхода из режима программирования подождите 10 секунд или выключите, включите и снова выключите зажигание. Примечание: после выключения и включения зажигания сигнализация переходит в режим программирования функций, вы можете сразу произвести необходимые настройки, если же такой необходимости нет, выключите зажигание.
7. Сирена подаст короткий и длинный сигнал.
8. Если в течение 10 секунд вы не предпринимаете никаких действий, сигнализация выйдет из режима программирования автоматически.

ВНИМАНИЕ! При программировании нового пульта управления все ранее записанные пульты удаляются из памяти сигнализации, поэтому запрограммируйте все необходимые пульты в одном цикле программирования.

Программирование функций.

Для входа в режим программирования и изменения установок функций выполните следующую процедуру:

1. При отключенной охране включите зажигание (если включен режим пассивного иммобилайзера, блокировка двигателя также должна быть отключена).
2. В течение 5 секунд после включения зажигания нажмите кнопку аварийного отключения пять раз.
3. Сирена подаст длинный сигнал.
4. Выключите и снова включите зажигание (выключение и включение зажигания будет сопровождаться звуковыми сигналами).
5. Светодиод будет мигать одиночными вспышками, указывая номер функции 1.



6. Для выбора функции нажимайте кнопку аварийного отключения. Номер функции обозначается соответствующим количеством коротких и длинных вспышек светодиода. Каждое пятое нажатие – длинная вспышка. Например, функции 2 будет соответствовать 2 коротких вспышки, функции 8 – 1 длинная и 3 коротких, а функции 12 – 2 длинных и 2 коротких и т.д. Сирена будет подавать 1, 2 или 3 звуковых сигнала, в соответствии с текущей установкой функции.
7. Для изменения установки функции нажимайте кнопку  пульта управления.
8. Выбор установки будет подтверждаться соответствующим количеством сигналов сирены.
9. По окончании программирования выключите зажигание или подождите 15 секунд, 1 короткий и 1 длинный сигнал сирены подтвердят выход из режима программирования.

Таблица программируемых функций

| № | Функции | Нажать кнопку  | | |
|----|---|---|-----------------------------|-------------------------------------|
| | | Один сигнал | Два сигнала | Три сигнала |
| | Сигналы сирены, подтверждающие выбранную установку | | | |
| | Заводская установка | | | |
| 1 | Автоматическое запираение дверей при включении зажигания | ВЫКЛ | ВКЛ | |
| 2 | Автостоянка на охрану | ВЫКЛ | ВКЛ (без запираения дверей) | ВКЛ (с запираением дверей) |
| 3 | Режим пассивного иммобилайзера | ВЫКЛ | ВКЛ | |
| 4 | Режим работы дополнительного канала №2 | Выход для нормально разомкнутого реле блокировки | Турбо таймер | Включение подсветки |
| 5 | Режим работы дополнительного канала №3 | Выход отпирания багажника | Турбо таймер | Выход отпирания пассажирских дверей |
| 6 | Режим работы дополнительного канала №4 | Выход закрытия стекол | Турбо таймер | Выход поддержки зажигания |
| 7 | Звуковые сигналы подтверждения постановки/снятия с охраны | ВКЛ | ВЫКЛ | |
| 8 | Автоматическое отпирание дверей при выключении зажигания | ВЫКЛ | ВКЛ | |
| 9 | Anti Hi-jack | ВЫКЛ | ВКЛ | |
| 10 | Аварийное отключение сигнализации | Одиночное нажатие | Код 2-4 | |
| 11 | Длительность импульса центрального замка | 0,5 с | 4 с | |
| 12 | Учет задержки салонного света | 5 секунд | 30 секунд | |
| 13 | Возврат к заводским установкам | | Нажать 2 раза | |

Производитель оставляет за собой право вносить изменения в конструкцию и функционирование, направленные на улучшение потребительских свойств охранной системы, без предварительного уведомления.